

MULTI SCREEN®

MS 5200-R



27 april 2026

tot 150 m³/h

Zeefcapaciteit



**Milieu-
vriendelijk**



**Dubbele trommel-
technologie**



**Verwisselbare
draadzeven**



**Getest
veiligheidssysteem**

Rupsonderstel

De allrounder met hoge flexibiliteit

Trommellengte
5.200 mm

Invoertrechter
Volume 5,5 m³
Invoerbreedte 3.650 mm

Gewicht
max. 20.000 kg

Trommeldiameter
2.000 mm

Totaal zeefoppervlak
ca. 47 m²

Aandrijving
**diesel-hydraulisch,
elektrisch, hybride**

Transportafmetingen
(LxBxH)
10.150 x 2.550 x 4.000 mm
(standaard)



Nobelstraße 11
03238 Massen-Niederlausitz

+49 3531 7906-0
info@zemmler.de

www.zemmler.de/en



Technische gegevens

- ✓ **Bodemframe**
Langsliggers: Dubbel staal, T-profiel, hoogte ca. 300 mm
Onderstel: Rupsonderstel
- ✓ **Invoertrechter**
Volume: 5,5 m³
Invoerhoogte: 3.100 mm
Invoerbreedte: 3.650 mm
- ✓ **Bandopvoer**
Bandbreedte: 1.000 mm
Bandlengte: 3.600 mm
Type band: Gladde band (band met profiel optioneel)
Snelheid: regelbaar
- ✓ **Dubbele trommel**
Zeefoppervlak:
Binnen: 24,5 m²
Buiten: 22,1 m²
Doorsnede: 1.500 mm (binnen)
Doorsnede: 2.000 mm (buiten)
Lengte: 5.200 mm
Aandrijving: direct via kettingwiel en ketting
- ✓ **Maaswijdte**
Binnen: 80 x 170 mm (standaard)
Buiten: Verwisselbare draadzeefdekken 2 - 80 mm
Functie voor zeven wisselen via bedrade afstandsbediening
- ✓ **Reinigingsborstels**
Doorsnede: 500 mm met eigen aandrijving
- ✓ **Stortband fijne fractie**
Bandbreedte: 650 mm, hydraulisch inklapbaar
Afvoerszijde: Links in rijrichting
Afvoerhoogte: ca. 3.300 mm
- ✓ **Stortband middenfractie**
Bandbreedte: 650 mm, hydraulisch inklapbaar
Afvoerszijde: Rechts in rijrichting
Afvoerhoogte: ca. 3.300 mm
- ✓ **Stortband grove fractie**
Bandbreedte: 800 mm, hydraulisch inklapbaar
Afvoerszijde: Achter
Afvoerhoogte: ca. 2.900 mm
- ✓ **Trommelafvoerband (fijne fractie)**
Bandbreedte: 1.100 mm
- ✓ **3 fracties**
Fijne fractie: 2 - 80 mm, naar wens
Middenfractie: Tussen 2 - 80 mm en tot 170 mm
Grove fractie: Groter dan 170 mm (standaard)
- ✓ **Aandrijving diesel-hydraulisch**
Dieselmotor: CATERPILLAR C3.6 74,5 kW 2.400 o/m.
Emissienorm: EU niveau V / EPA / CARB Tier 4 Final
Aandrijving: Oliepompen en oliemotoren
Tankinhoud: 200 l / 20 l AdBlue
- ✓ **Aandrijving diesel-elektrisch**
Emissienorm: EC-NRMM Stage III A
Aandrijving: Synchroongenerator en elektromotoren
Tankinhoud: 200 l
Aansluiting op externe stroomvoorziening mogelijk (in combinatie met diesel-elektrische of elektrische aandrijving)
- ✓ **Aandrijving elektrisch**
Aansluitwaarde: ca. 50 kVA
- ✓ **Afmetingen bij transport**
Lengte: 10.150 mm
Breedte: 2.550 mm
Hoogte: 4.000 mm
- ✓ **Afmetingen in werkpositie**
Lengte: 13.050 mm
Breedte: 10.890 mm
Hoogte: 4.000 mm
- ✓ **Capaciteit**
20 - 150 m³/h, afhankelijk van de materiaaleigenschappen
- ✓ **Totaalgewicht**
max. 20.000 kg
- ✓ **Kleur / coating**
éénlaagse polyurethaan coating
Afdichtingen van motor en zijkanten: RAL 6001 groen
Bunker, frame, sorteertrommel: RAL 7022 grijs
Transportbandframes: Thermisch verzinkt

Rupsonderstel

Werkpositie

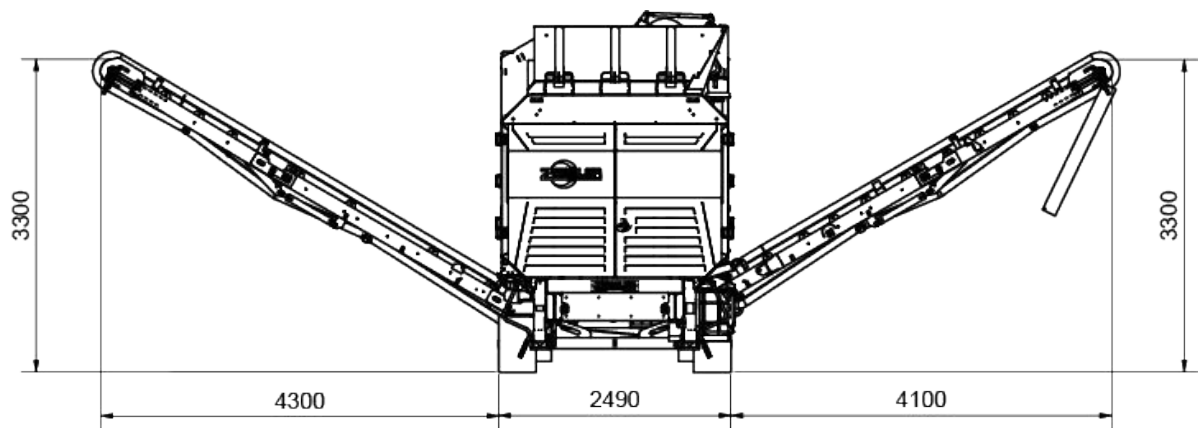
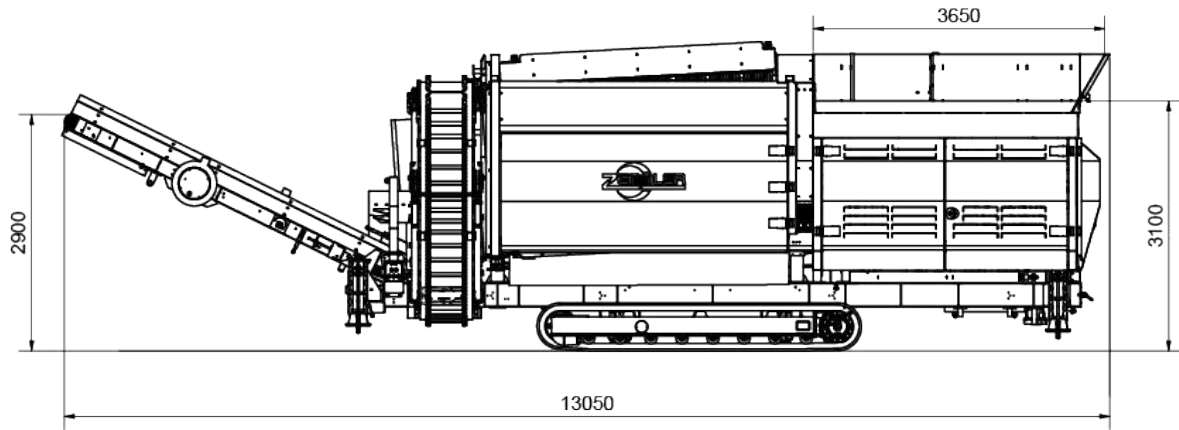

De afbeeldingen kunnen optionele uitrustingen tegen meerprijs bevatten. Alle gegevens onder voorbehoud van technische wijzigingen en doorontwikkeling. Verveelvoudiging en publicatie alleen met schriftelijke toestemming van Zemmler Siebanlagen GmbH.