

MULTI SCREEN®

MS 5200-R



27. dubna 2026

až 150 m³/h

Výkon síta



Ekologické řešení



Technologie dvojitého bubnu



Vyměnitelná drátěná síta



Testovaný bezpečnostní systém

Pásový podvozek

Univerzální model s maximální flexibilitou

Délka bubnu
5200 mm

Násypkový trychtýř
Objem 5,5 m³
Šířka násypky 3650 mm

Hmotnost
max. 20 000 kg

Průměr bubnu
2000 mm

Celková plocha síta
cca 47 m²

Pohon
diesellový hydraulický,
elektrický, hybridní

Přepravní rozměry
(D × Š × V)
10 150 × 2550 × 4000 mm
(standardně)



Nobelstraße 11
03238 Massen-Niederlausitz

+49 3531 7906-0
info@zemmler.de

www.zemmler.de



Technické údaje

- ✓ **Spodní rám**
Podélník: Dvojitý ocelový T-profil, výška cca 300 mm
Podvozek: Pásový podvozek
- ✓ **Násypkový trychtýř**
Objem prostoru: 5,5 m³
Výška násypky: 3100 mm
Šířka násypky: 3650 mm
- ✓ **Pásový podavač**
Šířka pásu: 1000 mm
Délka pásu: 3600 mm
Typ pásu: Hladký pás (volitelný profilovaný pás)
Rychlost: Nastavitelná
- ✓ **Dvojitý buben**
Plocha síta:
Vnitřní: 24,5 m²
Vnější: 22,1 m²
Průměr: 1500 mm (vnitřní)
Průměr: 2000 mm (vnější)
Délka: 5200 mm
Pohon: Přímo přes řetězové kolo a řetěz
- ✓ **Velikost ok**
Vnitřní: 80 × 170 mm (standardně)
Vnější: Vyměnitelná drátěná síta 2–80 mm
Funkce výměny sít pomocí kabelového dálkového ovládání
- ✓ **Čisticí kartáč**
Průměr: 500 mm s vlastním pohonem
- ✓ **Haldovací dopravník jemná frakce**
Šířka pásu: 650 mm, hydraulicky skládací
Strana vykládky: Ve směru jízdy vlevo
Výška vykládky: cca 3300 mm
- ✓ **Haldovací dopravník střední frakce**
Šířka pásu: 650 mm, hydraulicky skládací
Strana vykládky: Ve směru jízdy vpravo
Výška vykládky: cca 3300 mm
- ✓ **Haldovací dopravník hrubá frakce**
Šířka pásu: 800 mm, hydraulicky skládací
Strana vykládky: Vzadu
Výška vykládky: cca 2900 mm
- ✓ **Odtahový pás pro buben (jemná frakce)**
Šířka pásu: 1100 mm
- ✓ **3 frakce**
Jemná frakce: 2–80 mm, podle požadavků
Střední frakce: V rozmezí 2–80 mm a až 170 mm
Hrubá frakce: Větší než 170 mm (standardně)
- ✓ **Pohon dieselový hydraulický**
Dieselový motor: CATERPILLAR C3.6 74,5 kW 2400 ot./min
Emisní norma: EU stupeň V / EPA / CARB Tier 4 Final
Pohon: Olejová čerpadla a olejové motory
Obsah nádrže: 200 l / 20 l AdBlue
- ✓ **Pohon dieselový elektrický**
Emisní norma: EC-NRMM Stage III A
Pohon: Synchronní generátor a elektromotory
Obsah nádrže: 200 l
Možnost připojení k externímu napájení (ve spojení s dieselový elektrickým nebo elektrickým pohonem)
- ✓ **Pohon elektrický**
Jmenovitý příkon: cca 50 kVA
- ✓ **Rozměry v přepravní poloze**
Délka: 10 150 mm
Šířka: 2550 mm
Výška: 4000 mm
- ✓ **Rozměry v pracovní poloze**
Délka: 13 050 mm
Šířka: 10 890 mm
Výška: 4000 mm
- ✓ **Výkon**
20–150 m³/h, podle vlastností materiálu
- ✓ **Celková hmotnost**
max. 20 000 kg
- ✓ **Barva / povrchová úprava**
Polyuretanový jednovrstvý krycí lak
Kryty motoru a boků: RAL 6001 zelená
Zásobník, rám, třídící buben: RAL 7022 šedá
Rámy dopravníkového pásu: Žárově pozinkované

Pásový podvozek

v pracovní poloze

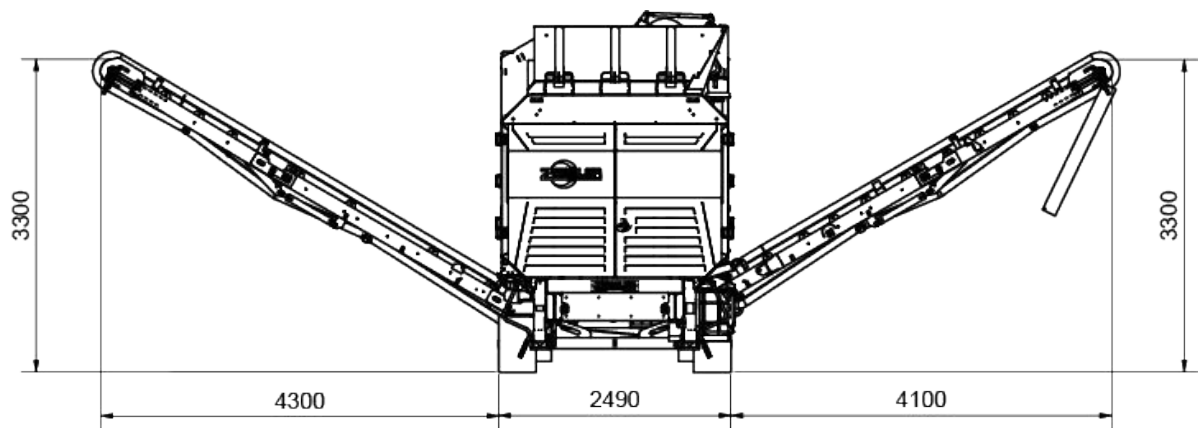
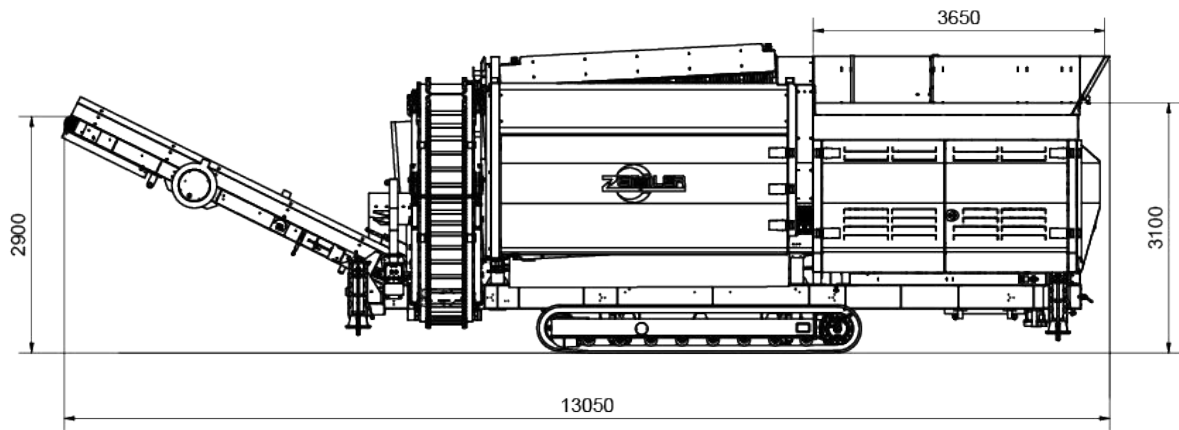

Ilustrace mohou obsahovat vybavení, za které se účtuje příplatek. U všech údajů si vyhrazujeme možnost technických změn a dalšího vývoje. Distribuce a zveřejňování je dovoleno jen na základě písemného schválení společnosti Zemmler Siebanlagen GmbH