

MULTI SCREEN®

MS 5200



27 april 2026

tot 150 m³/h

Zeefcapaciteit



**Milieu-
vriendelijk**



**Dubbele trommel-
technologie**



**Verwisselbare
draadzeven**



**Volledige
mobiliteit
bij 80 km/u**



**Getest
veiligheidssysteem**

Wielmodel (standaardmodel)

De allrounder met hoge flexibiliteit

Trommellengte
5.200 mm

Invoertrechter
Volume 5,5 m³
Invoerbreedte 3.650 mm

Gewicht
max. 20.000 kg

Trekrichting
Sleepoog Ø 50 mm

Trommeldiameter
2.000 mm

Totaal zeefoppervlak
ca. 47 m²

Aandrijving
**diesel-hydraulisch,
elektrisch, hybride**

Transportafmetingen
(LxBxH)
**11.750 x 2.550 x 4.000 mm
(standaard)**



Nobelstraße 11
03238 Massen-Niederlausitz

+49 3531 7906-0
info@zemmler.de

www.zemmler.de/en



Technische gegevens

- ✓ **Bodemframe**

Langsliggers: Dubbel staal, T-profiel, hoogte ca. 300 mm
Onderstel: 2 x 9 t Gigant assen met bladvering onderrijbeveiliging en bescherming zijanten
Banden: 4 x 385 / 55 R 22,5
Remmen: pneumatisch remsysteem met twee leidingen en ABS
Verlichting: LED-lichtbalk conform StVZO, markeringslichten knipperen
- ✓ **Invoertrechter**

Volume: 5,5 m³
Invoerhoogte: 3.120 mm
Invoerbreedte: 3.650 mm
- ✓ **Bandopvoer**

Bandbreedte: 1.000 mm
Bandlengte: 3.600 mm
Type band: Gladde band (band met profiel optioneel)
Snelheid: regelbaar
- ✓ **Dubbele trommel**

Zeefoppervlak binnen: 24,5 m²
Zeefoppervlak buiten: 22,1 m²
Doorsnede: 1.500 mm (binnen)
Doorsnede: 2.000 mm (buiten)
Lengte: 5.200 mm
Aandrijving: direct via kettingwiel en ketting
- ✓ **Maaswijdte**

Binnen: 80 x 170 mm (standaard)
Buiten: verwisselbare draadzeven 2 - 80 mm
Functie voor zeven wisselen via bedrade afstandsbediening
- ✓ **Reinigingsborstels**

Doorsnede: 500 mm met eigen aandrijving
- ✓ **Stortband fijne fractie**

Bandbreedte: 650 mm, hydraulisch inklapbaar
Afvoerszijde: Links in rijrichting
Afvoerhoogte: ca. 3.300 mm
- ✓ **Stortband middenfractie**

Bandbreedte: 650 mm, hydraulisch inklapbaar
Afvoerszijde: Rechts in rijrichting
Afvoerhoogte: ca. 3.385 mm
ca. 2.300 mm (verkorte stortband)
- ✓ **Stortband grove fractie**

Bandbreedte: 800 mm, hydraulisch inklapbaar
Afvoerszijde: achter
Afvoerhoogte: ca. 3.000 mm
ca. 2.140 mm (verkorte stortband)
- ✓ **Trommelafvoerband (fijne fractie)**

Bandbreedte: 1.100 mm
- ✓ **3 fracties**

Fijne fractie: 2 - 80 mm, naar wens
Middenfractie: 2 - 80 mm of standaard 75 x 170 mm
Grove fractie: Afhangelijk van de maaswijdte van de middenfractie, standaard > 170 mm
- ✓ **Aandrijving diesel-hydraulisch (standaard)**

Dieselmotor: CATERPILLAR C3.6 74,5 kW 2.400 o/min
Emissienorm: EU niveau V / EPA / CARB Tier 4 Final
Aandrijving: Oliepompen en oliemotoren
Tankinhoud: 200 l / 20 l AdBlue
- ✓ **Aandrijving diesel-elektrisch**

Dieselmotor: Perkins 904J 3.6 2.200 o/min
Emissienorm: EC-NRMM Stage III A
Aandrijving: Synchronogenerator en elektromotoren
Tankinhoud: 200 l
Aansluiting op externe stroomvoorziening mogelijk (in combinatie met diesel-elektrische of elektrische aandrijving)
- ✓ **Aandrijving elektro-hydraulisch**

Aansluitwaarde: ca. 100 kVA
Stroomvoorziening: CEE-stekker 125A
- ✓ **Aandrijving elektrisch**

Aansluitwaarde: ca. 50 kVA
Stroomvoorziening: CEE-stekker 63A
- ✓ **Trekrichting**

Sleepoog Ø 50 mm conform ISO 1102
- ✓ **Afmetingen bij transport**

Lengte: 11.750 mm
Breedte: 2.550 mm
Hoogte: 4.000 mm
- ✓ **Afmetingen in werkpositie**

Lengte: 14.500 mm
Breedte: 10.950 mm
Hoogte: 4.000 mm
- ✓ **Capaciteit**

20 - 150 m³/h, afhankelijk van de materiaaleigenschappen
- ✓ **Totaalgewicht**

max. 20.000 kg (afhankelijk van uitvoering)
- ✓ **Kleur / coating**

éénlaagse polyurethaan coating
Afdichtingen van motor en zijanten: RAL 6001 groen
Bunker, frame, sorteertrommel: RAL 7022 grijs
Transportbandframe: thermisch verzinkt

Standaarduitvoering

Werkpositie

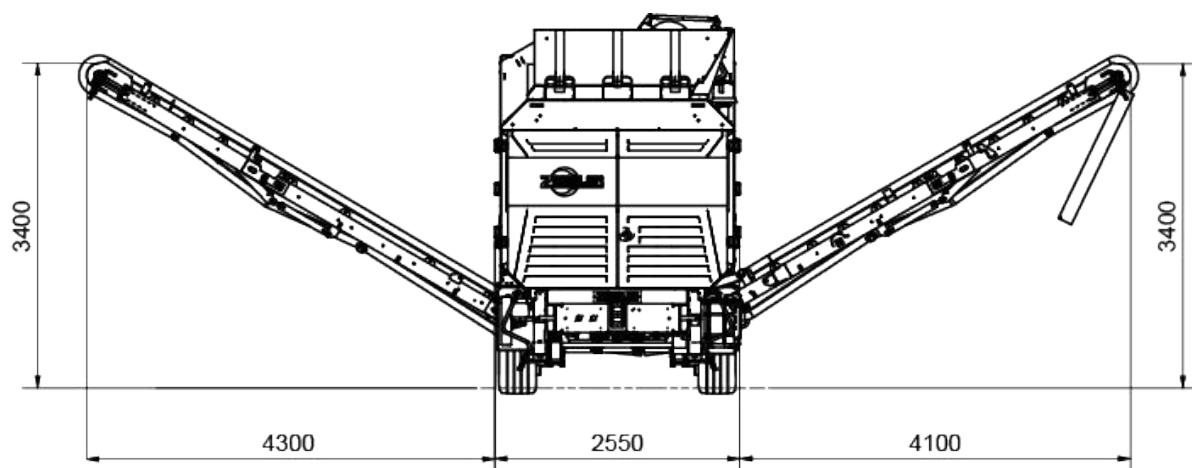
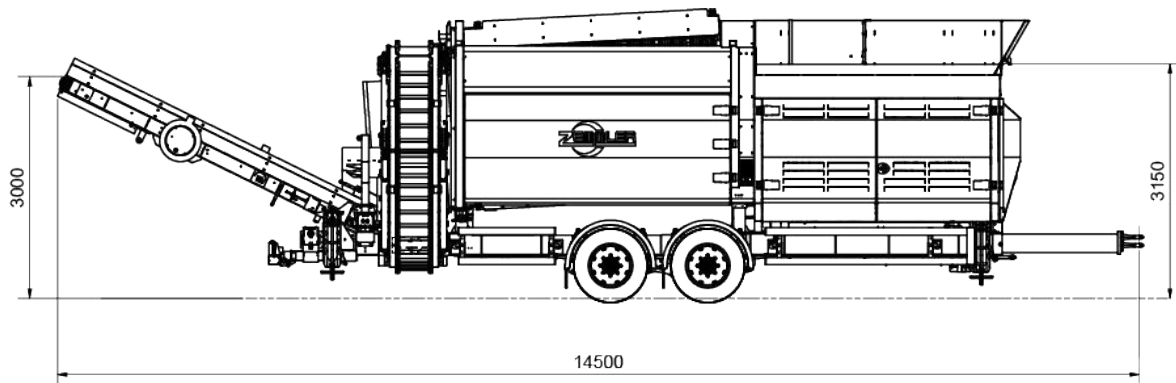

De afbeeldingen kunnen optionele uitrustingen tegen meerprijs bevatten. Alle gegevens onder voorbehoud van technische wijzigingen en doorontwikkeling. Verveelvoudiging en publicatie alleen met schriftelijke toestemming van Zemmler Siebanlagen GmbH.