

MULTI SCREEN®

MS 5200



01. Juni 2026

bis 150 m³/h

Siebleistung



Umwelt-
freundlich



Doppeltrommel-
Technologie



Auswechselbare
Drahtsiebe



Volle Mobilität
mit 80 km/h



Geprüftes
Sicherheitssystem

Radmobil (Standardmodell)

Der Allrounder mit hoher Flexibilität

Trommellänge
5.200 mm

Aufgabetrichter
Volumen 5,5 m³
Aufgabebreite 3.650 mm

Gewicht
max. 20.000 kg

Zugvorrichtung
Zugöse Ø 50 mm

Trommeldurchmesser
2.000 mm

Gesamtsiebfläche
ca. 47 m²

Antrieb
diesel-hydraulisch,
elektrisch, hybrid

Transportmaße (LxBxH)
11.750 x 2.550 x 4.000 mm
(Standard)



Nobelstraße 11
03238 Massen-Niederlausitz

+49 3531 7906-0
info@zemmler.de

www.zemmler.de



Technische Angaben

- ✓ **Bodenrahmen**

Längsträger: Doppel T-Profilstahl, Höhe ca. 300 mm
Fahrwerk: 2 x 9 t Gigant Blattfeder-Achsen
Unterfahrerschutz und seitliche Schutzvorrichtung
Reifen: 4 x 385 / 55 R 22,5
Bremsen: Zwei-Leitung Druckluftbremse mit ABS
Beleuchtung: LED Lichtleiste nach StVZO,
Begrenzungsleuchten blinken
- ✓ **Aufgabetrichter**

Rauminhalt: 5,5 m³
Aufgabehöhe: 3.120 mm
Aufgabebreite: 3.650 mm
- ✓ **Bandaufgeber**

Gurtbreite: 1.000 mm
Bandlänge: 3.600 mm
Gurttyp: Glattgurt (Profilgurt optional)
Geschwindigkeit: regelbar
- ✓ **Doppeltrommel**

Siebfläche Innen: 24,5 m²
Siebfläche Außen: 22,1 m²
Durchmesser: 1.500 mm (innen)
Durchmesser: 2.000 mm (außen)
Länge: 5.200 mm
Antrieb: direkt über Kettenrad und Kette
- ✓ **Maschenweite**

Innen: 80 x 170 mm (Standard)
Außen: auswechselbare Drahtsiebe 2 - 80 mm
Siebwechselfunktion über Kabelfernbedienung
- ✓ **Reinigungsbürste**

Durchmesser: 500 mm mit eigenem Antrieb
- ✓ **Haldenband Feinfraktion**

Gurtbreite: 650 mm, hydraulisch klappbar
Abwurfseite: Fahrtrichtung links
Abwurfhöhe: ca. 3.300 mm
- ✓ **Haldenband Mittelfraktion**

Gurtbreite: 650 mm, hydraulisch klappbar
Abwurfseite: Fahrtrichtung rechts
Abwurfhöhe: ca. 3.385 mm
ca. 2.300 mm (verkürztes Haldenband)
- ✓ **Haldenband Grobfraktion**

Gurtbreite: 800 mm, hydraulisch klappbar
Abwurfseite: hinten
Abwurfhöhe: ca. 3.000 mm
ca. 2.140 mm (verkürztes Haldenband)
- ✓ **Trommelabzugsband (Feinfraktion)**

Gurtbreite: 1.100 mm
- ✓ **3 Fraktionen**

Feinfraktion: 2 - 80 mm, nach Wunsch
Mittelfraktion: 2 - 80 mm oder Standard 75 x 170 mm
Grobfraktion: Abhängig von der Maschengröße der Mittelfraktion, Standard > 170 mm
- ✓ **Antrieb diesel-hydraulisch (Standard)**

Dieselmotor: CATERPILLAR C3.6 74,5 kW 2.400 U/min
Abgasnorm: EU Stufe V / EPA / CARB Tier 4 Final
Antrieb: Ölpumpen und Ölmotoren
Tankinhalt: 200 l / 20 l AdBlue
- ✓ **Antrieb diesel-elektrisch**

Dieselmotor: Perkins 904J 3.6 2.200 U/min
Abgasnorm: EC-NRMM Stage III A
Antrieb: Synchrongenerator und Elektromotoren
Tankinhalt: 200 l
Anschlussmöglichkeit zur externen Stromversorgung
(in Verbindung mit diesel-elektrischen oder elektrischen Antrieb)
- ✓ **Antrieb elektro-hydraulisch**

Anschlusswert: ca. 100 kVA
Kraftversorgung: CEE Stecker 125A
- ✓ **Antrieb elektrisch**

Anschlusswert: ca. 50 kVA
Kraftversorgung: CEE Stecker 63A
- ✓ **Zugvorrichtung**

Zugöse Ø 50 mm gemäß ISO 1102
- ✓ **Maße Transportstellung**

Länge: 11.750 mm
Breite: 2.550 mm
Höhe: 4.000 mm
- ✓ **Maße Arbeitsstellung**

Länge: 14.500 mm
Breite: 10.950 mm
Höhe: 4.000 mm
- ✓ **Leistung**

20 - 150 m³/h, abhängig von der Materialienbeschaffenheit
- ✓ **Gesamt-Gewicht**

max. 20.000 kg (je nach Ausstattung)
- ✓ **Farbe / Beschichtung**

Polyurethan-Einschichtdecklack
Motor- und Seitenabdeckungen: RAL 6001 Grün
Bunker, Rahmen, Sortiertrommel: RAL 7022 Grau
Förderbandrahmen: feuerverzinkt

Standardausführung

Transport- & Arbeitsstellung

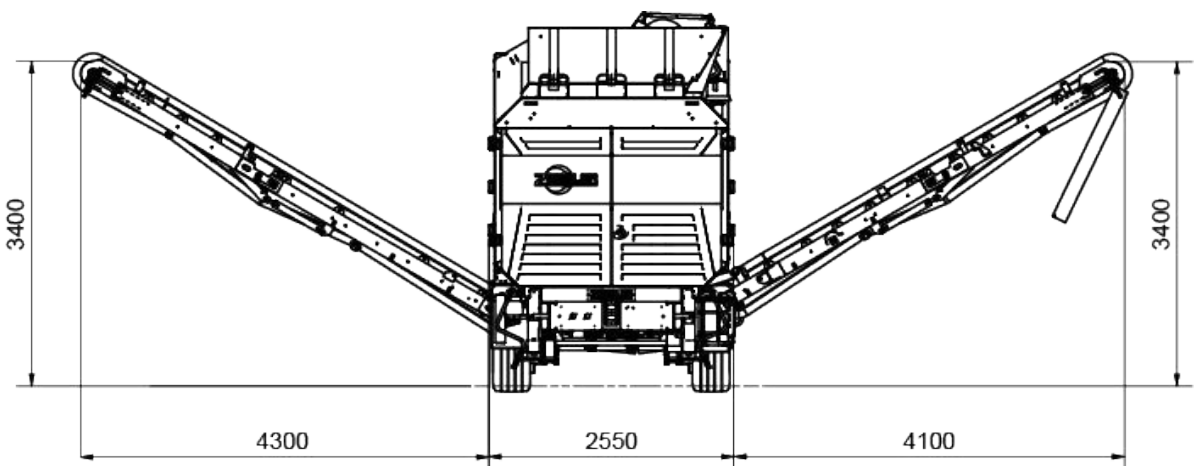
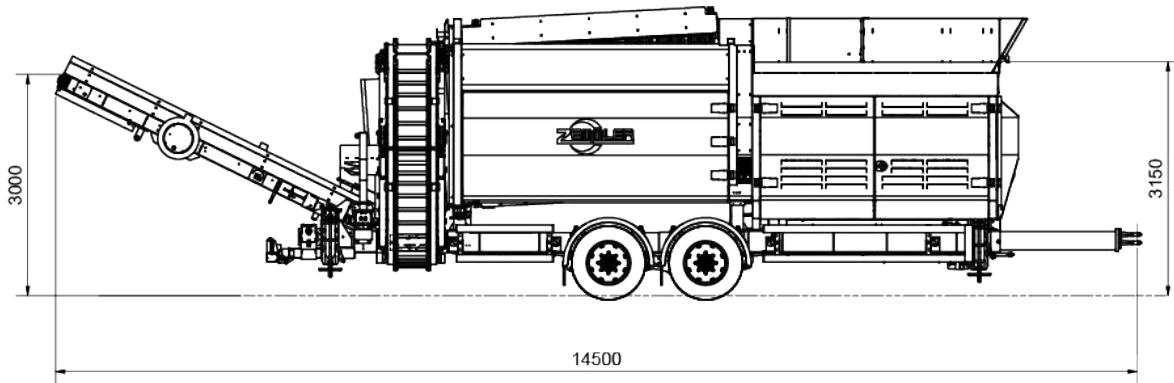
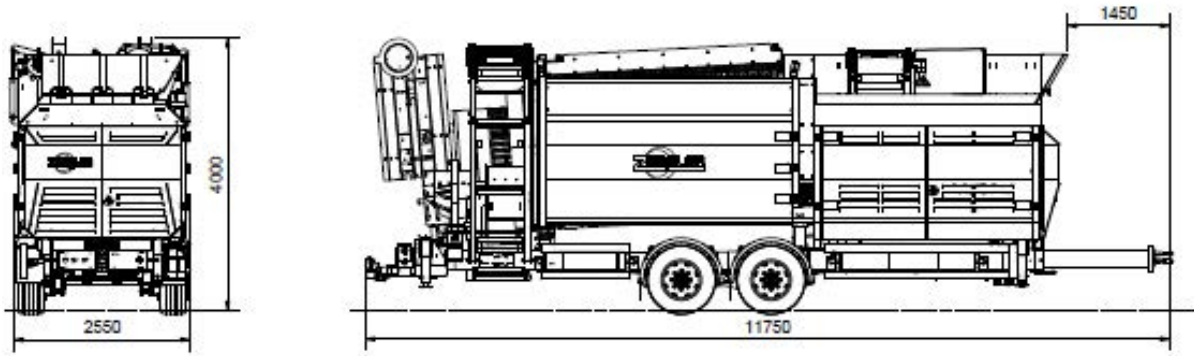

Bildliche Darstellung kann aufpreispflichtige Ausrüstung beinhalten. Alle Angaben vorbehaltlich technischer Änderungen und Weiterentwicklungen. Weitergabe und Veröffentlichung nur mit schriftlicher Zustimmung der Zemmler Siebanlagen GmbH