

MULTI SCREEN®

MS 5200



27. dubna 2026

až 150 m³/h

Výkon síta



Ekologické řešení



Technologie dvojitého bubnu



Vyměnitelná drátěná síta



Plná mobilita při rychlosti 80 km/h



Testovaný bezpečnostní systém

Mobilní na kolech (standardní model)

Univerzální model s maximální flexibilitou

Délka bubnu
5200 mm

Náspkový trychtýř
Objem 5,5 m³
Šířka náspky 3650 mm

Hmotnost
max. 20 000 kg

Tažné zařízení
Tažné oko Ø 50 mm

Průměr bubnu
2000 mm

Celková plocha síta
cca 47 m²

Pohon
diesellový hydraulický,
elektrický, hybridní

Přepravní rozměry
(D × Š × V)
11 750 × 2550 × 4000 mm
(standardně)



Nobelstraße 11
03238 Massen-Niederlausitz

+49 3531 7906-0
info@zemmler.de

www.zemmler.de/en



Technické údaje

- ✓ **Spodní rám**
Podélník: Dvojitý ocelový T-profil, výška cca 300 mm
Podvozek: 2 × 9 t osy Gigant s listovými pružinami
Ochrana proti podjetí a boční ochranné zařízení
Pneumatiky: 4 × 385 / 55 R 22,5
Brzdy: Dvou vodičová vzduchová brzda s ABS
Osvětlení: LED světelná lišta podle německého předpisu o schvalování provozu na pozemních komunikacích (StVZO), obrysová světla blikají
- ✓ **Násypkový trychtýř**
Objem prostoru: 5,5 m³
Výška násypky: 3120 mm
Šířka násypky: 3650 mm
- ✓ **Pásový podavač**
Šířka pásu: 1000 mm
Délka pásu: 3600 mm
Typ pásu: Hladký pás (volitelný profilovaný pás)
Rychlost: nastavitelná
- ✓ **Dvojitý buben**
Plocha síta uvnitř: 24,5 m²
Plocha síta vně: 22,1 m²
Průměr: 1500 mm (vnitřní)
Průměr: 2000 mm (vnější)
Délka: 5200 mm
Pohon: přímo přes řetězové kolo a řetěz
- ✓ **Velikost ok**
Vnitřní: 80 × 170 mm (standardně)
Vnější: vyměnitelná drátěná síta 2–80 mm
Funkce výměny sít pomocí kabelového dálkového ovládání
- ✓ **Čisticí kartáč**
Průměr: 500 mm s vlastním pohonem
- ✓ **Haldovací dopravník jemná frakce**
Šířka pásu: 650 mm, hydraulicky skládací
Strana vykládky: Ve směru jízdy vlevo
Výška vykládky: cca 3300 mm
- ✓ **Haldovací dopravník střední frakce**
Šířka pásu: 650 mm, hydraulicky skládací
Strana vykládky: Ve směru jízdy vpravo
Výška vykládky: cca 3385 mm
cca 2300 mm (zkrácený haldovací pás)
- ✓ **Haldovací dopravník hrubá frakce**
Šířka pásu: 800 mm, hydraulicky skládací
Strana vykládky: vzadu
Výška vykládky: cca 3000 mm
cca 2140 mm (zkrácený haldovací pás)
- ✓ **Odtahový pás pro buben (jemná frakce)**
Šířka pásu: 1100 mm
- ✓ **3 frakce**
Jemná frakce: 2–80 mm, podle požadavků
Střední frakce: 2–80 mm nebo standardně 75 × 170 mm
Hrubá frakce: Podle velikosti ok střední frakce (standardně >170 mm)
- ✓ **Pohon dieselový hydraulický (standard)**
Dieselový motor: CATERPILLAR C3.6 74,5 kW 2400 ot./min
Emisní norma: EU stupeň V / EPA / CARB Tier 4 Final
Pohon: Olejová čerpadla a olejové motory
Obsah nádrže: 200 l / 20 l AdBlue
- ✓ **Pohon dieselový elektrický**
Dieselový motor: Perkins 904J 3.6 2200 ot./min
Emisní norma: EC-NRMM Stage III A
Pohon: Synchronní generátor a elektromotory
Obsah nádrže: 200 l
Možnost připojení k externímu napájení (ve spojení s dieselovým elektrickým nebo elektrickým pohonem)
- ✓ **Pohon elektrický hydraulický**
Jmenovitý příkon: cca 100 kVA
Napájení: CEE konektor 125A
- ✓ **Pohon elektrický**
Jmenovitý příkon: cca 50 kVA
Napájení: CEE konektor 63A
- ✓ **Tažné zařízení**
Tažné oko Ø 50 mm podle ISO 1102
- ✓ **Rozměry v přepravní poloze**
Délka: 11 750 mm
Šířka: 2550 mm
Výška: 4000 mm
- ✓ **Rozměry v pracovní poloze**
Délka: 14 500 mm
Šířka: 10 950 mm
Výška: 4000 mm
- ✓ **Výkon**
20–150 m³/h, podle vlastností materiálu
- ✓ **Celková hmotnost**
max. 20 000 kg (podle vybavení)
- ✓ **Barva / povrchová úprava**
Polyuretanový jednovrstvý krycí lak
Kryty motoru a boků: RAL 6001 zelená
Zásobník, rám, třídící buben: RAL 7022 šedá
Rám pásového dopravníku: žárově pozinkovaný

Standardní provedení

Pracovní poloha

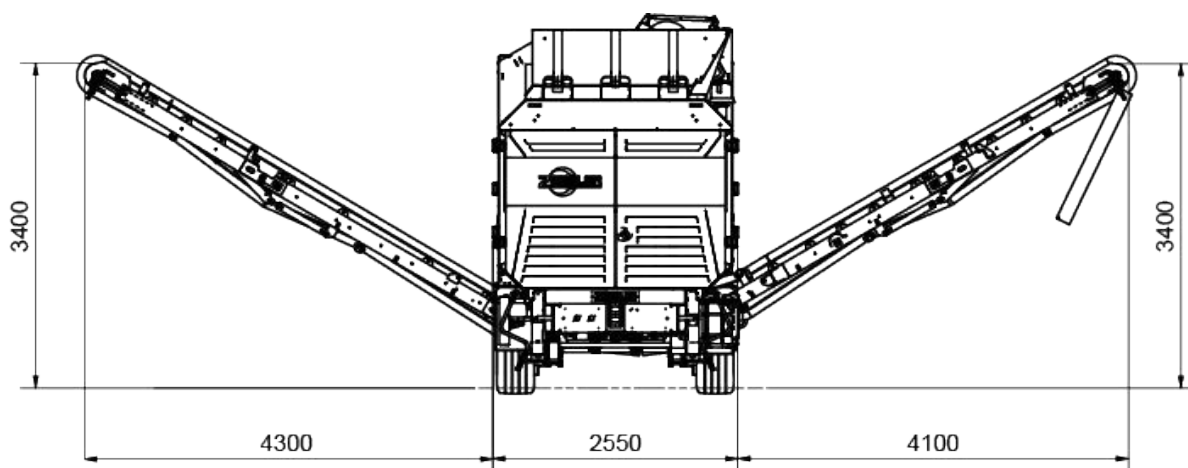
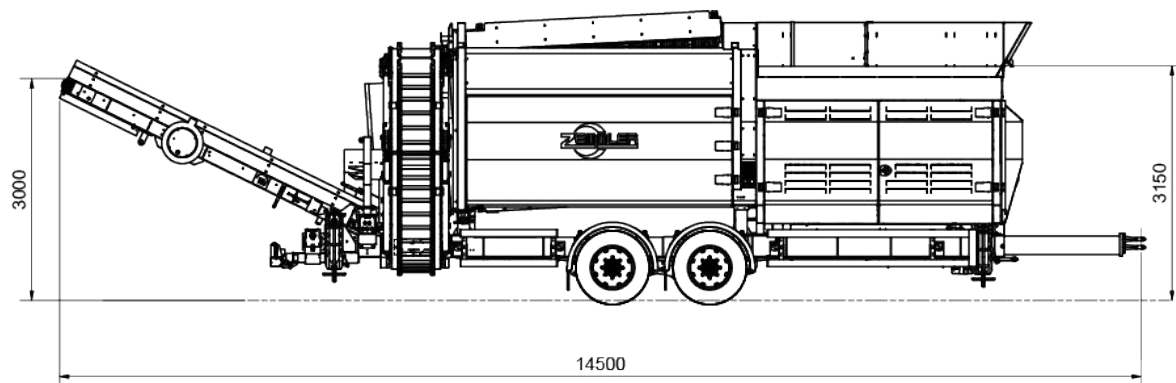

Ilustrace mohou obsahovat vybavení, za které se účtuje příplatek. U všech údajů si vyhrazujeme možnost technických změn a dalšího vývoje. Distribuce a zveřejňování je dovoleno jen na základě písemného schválení společnosti Zemmler Siebanlagen GmbH