

MULTI SCREEN®

MS 36 Pro



27 april 2026



tot 100 m³/h

Zeefcapaciteit



7 t
Maximumgewicht



Dubbele trommel-
technologie



Verwisselbare
draadzeven



Getest
veiligheidssysteem



Elektrische
aandrijving
optionele externe
stroomgenerator

Mobiel op rupsbanden

De veelzijdige

- ✓ Vereenvoudigde bediening
- ✓ Verbeterde veiligheid
- ✓ Modern design
- ✓ Compatibel met containers
- ✓ Onderhouds- en servicevriendelijker

Trommellengte
3.482 / 4.372 mm

Invoertrechter
Inhoud 2,2 m³
Invoerbreedte 3.210 mm

Gewicht
max. 7.000 kg

Mobiliteit
Rupsmobiel

Trommeldiameter
1.000 / 1.300 mm

Totaal zeefoppervlak
ca. 23 m²

Aandrijving
Elektrisch (32 A),
optioneel
stroomgenerator

Transportafmetingen
(LxBxH)
8.058 x 2.540 x 3.190 mm



Nobelstraße 11
03238 Massen-Niederlausitz

+49 3531 7906-0
info@zemmler.de

www.zemmler.de/en

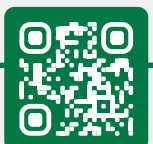

Voordelen

- ✓ **Puur elektrische, onderhoudsarme aandrijving**
- ✓ **Moderne mobiele bediening**
in plaats van schakelkast, speciaal voor zware omstandigheden geschikt
- ✓ **Eenvoudige ingebruikname en installatie**
- ✓ **Telemetrie en GPS**
incl. snellere toegang voor service van dealer en fabrikant, realtime monitoring en onderhoud op afstand
- ✓ **Nieuw bedieningsconcept**
Intuïtieve bediening met een overzichtelijke weergave van alle relevante informatie in één oogopslag
- ✓ **Voorinstelde programma's**
- ✓ **Opslaan van programma's**
voor herhaalbare processen
- ✓ **Nieuw touch-display**
Veranderde positie: naar achter en hoger
- ✓ **Modern, donker design**
„Dark Theme“ voor betere leesbaarheid
- ✓ **Decentrale frequentieregelaar**
voor betere koeling van de aandrijving (voorkomen van oververhitting)
- ✓ **Plug-and-Play-design**
Alle banden en elektrische elementen
- ✓ **Uitschakeling bandopvoer**
overbelastingsuitschakeling
- ✓ **Duurzamer / corrosiebestendiger**
geen geperforeerde platen/plaatverdubbelingen, geen ongelakte holle profielen (binnen)
- ✓ **Verskillende vervangende onderdelen**
Trommelmotoren, onderstel etc. zijn met een strategie voor meerdere leveranciers gebouwd – minder afhankelijkheid bij leveringsproblemen
- ✓ **Nieuwe aandrijving met riemen**
Stiller en onderhoudsvrij tot 10.000 uur (geen smeren van de ketting, geen vervanging van ketting of kettingwiel)
- ✓ **Service plus**
Plug and Play-verkabeling, volledige demontage van de band in 3 stappen
- ✓ **Veiliger**
beveiliging tegen ingrijpen, uitschakelen, positie van display (achter)
- ✓ **Gemakkelijk te onderhouden**
Grote deuren voor betere toegang
- ✓ **Compatibel met containers**
Verschepen/transport/containervervoer mogelijk bij demontage van de banden

Verwerkbare materialen

Steenkool
Uitgegraven
grond
Afval
Slakken
Stenen

Afval
Glas
Gips
Bouwpuin
Groenafval
Hout

Compost
Versnipperd
afvalhout

En nog veel meer

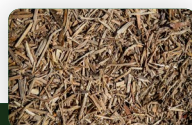

Houtsnippers



Teelaarde



Grind



Kabelzand



Grind / split



Vervang-
brandstoffen

Technische gegevens

- ✓ **Invoertrechter**
 - Volume:** ca. 2,2 m³
 - Invoerhoogte:** 2.356 mm
 - Invoerbreedte:** 3.210 mm
- ✓ **Bandopvoer**
 - Bandbreedte:** 800 mm
 - Bandlengte:** ca. 2.900 mm
 - Type band:** Gladde band (geribbelde band optioneel)
 - Snelheid:** regelbaar
- ✓ **Dubbele trommel**
 - Zeefoppervlak binnen:** 11 m²
 - Zeefoppervlak buiten:** 12 m²
 - Doorsnede:** 1.000 mm (binnen)
 - Doorsnede:** 1.300 mm (buiten)
 - Lengte:** 3.482 / 4.372 mm
 - Toerental:** regelbaar
 - Aandrijving:** direct via poelie en riem, onderhoudsvrij (geen smering, geen vervanging van ketting of kettingwiel nodig)
- ✓ **Maaswijdte**
 - Binnen:** 75 x 170 mm (standaard)
 - Buiten:** verwisselbare draadzeven 2 - 80 mm
 - Functie voor zeven wisselen via bedrade afstandsbediening
- ✓ **Reinigingsborstels**
 - Doorsnede:** 250 mm
- ✓ **Stortband fijne fractie**
 - Bandbreedte:** 600 mm, elektrisch inklapbaar
 - Afvoorzijde:** Links in rijrichting
 - Afvoerhoogte:** 2.800 mm
- ✓ **Stortband middenfractie**
 - Bandbreedte:** 600 mm, elektrisch inklapbaar
 - Afvoorzijde:** Rechts in rijrichting
 - Afvoerhoogte:** 2.800 mm
- ✓ **Stortband grove fractie**
 - Bandbreedte:** 800 mm, elektrisch inklapbaar
 - Afvoorzijde:** achter
 - Afvoerhoogte:** 1.560 mm
- ✓ **3 fracties**
 - Fijne fractie:** 2 - 80 mm, naar wens
 - Middenfractie:** 2 - 80 mm of standaard 75 x 170 mm
 - Grove fractie:** Afhankelijk van de maaswijdte van de middenfractie, standaard > 170 mm
- ✓ **Stroomvoorziening**
 - Elektrisch,** 32 A
 - optioneel** stroomgenerator (niet in de basisprijs inbegrepen)
- ✓ **Afmetingen bij transport**
 - Lengte:** 8.058 mm
 - Breedte:** 2.540 mm
 - Hoogte:** 3.190 mm
- ✓ **Afmetingen containertransport**
 - Lengte:** 7.913 mm
 - Breedte:** 2.215 mm
 - Hoogte:** 2.550 mm
- ✓ **Afmetingen in werkpositie**
 - Lengte:** 9.827 mm
 - Breedte:** 2.215 mm
 - Hoogte:** 2.550 mm
- ✓ **Capaciteit**
 - tot 100 m³/h, afhankelijk van de materiaaleigenschappen
- ✓ **Totaalgewicht**
 - 7.000 kg
- ✓ **Kleur / coating**
 - éénlaagse polyurethaan coating
 - Motorafdekkingen en zijafdekkingen:** RAL 6001 groen
 - Bunker, frame en zeeftrommel:** RAL 7022 grijs
- ✓ **Optionele borstelaandrijving**
- ✓ **Telemetrie**

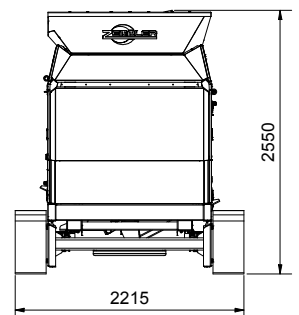
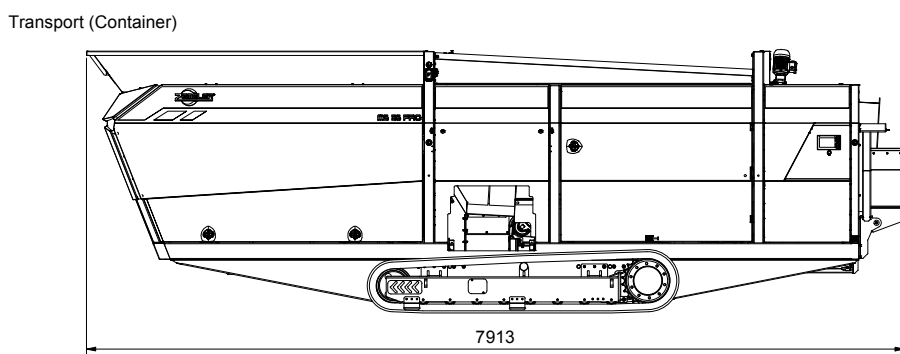
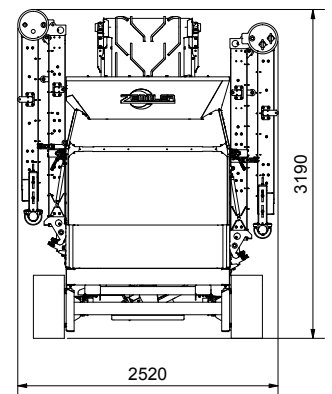
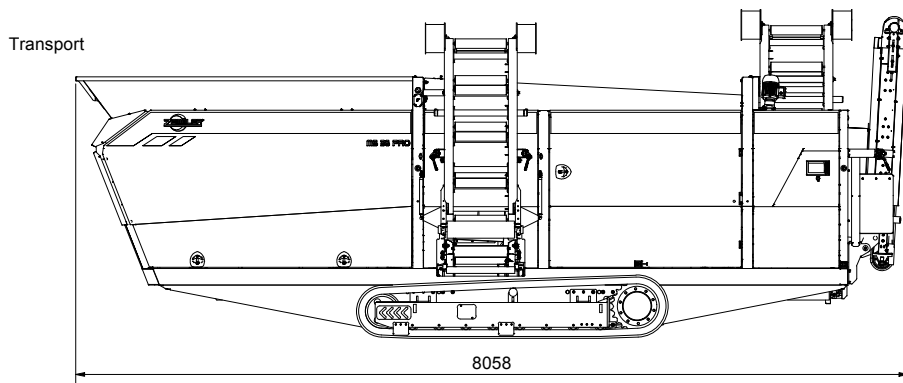
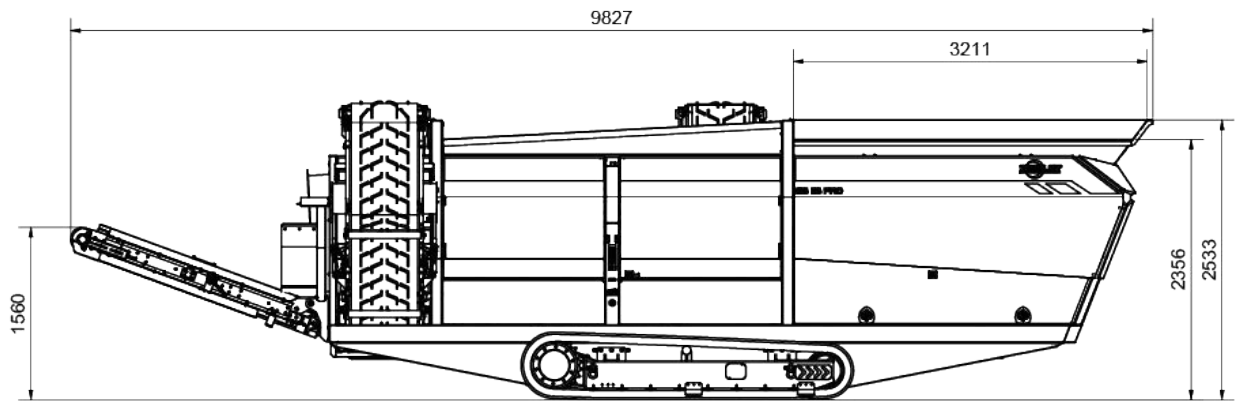
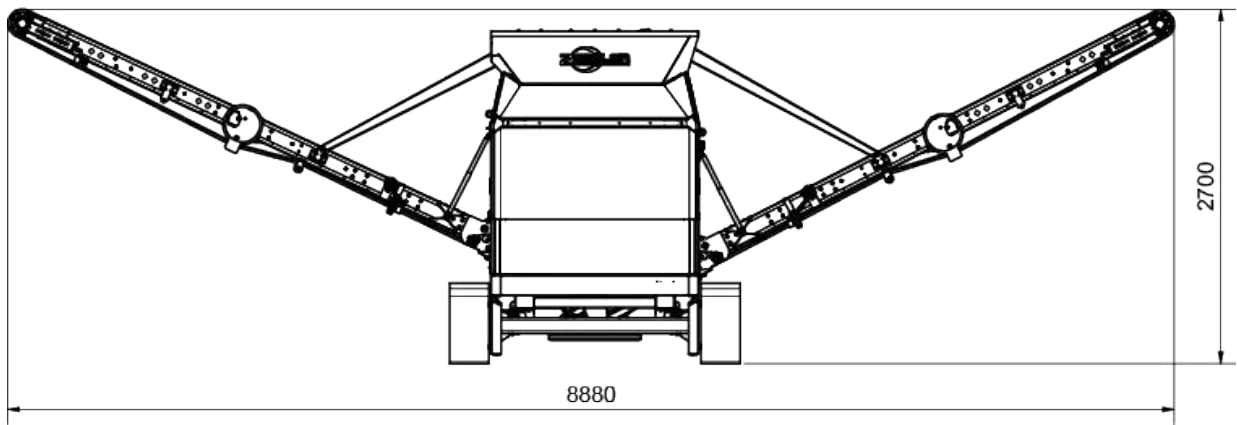

De afbeeldingen kunnen optionele uitrustingen tegen meerprijs bevatten. Alle gegevens onder voorbehoud van technische wijzigingen en doorontwikkeling. Verveelvoudiging en publicatie alleen met schriftelijke toestemming van Zemmler Siebanlagen GmbH.