

MULTI SCREEN®

MS 16 Pro

ZEMMLER®

23. března 2026



do 30 m³/h

síťová kapacita



3,5 t

3,5 t
Maximální
hmotnost



Technologie
dvojitého bubnu



Vyměnitelná
drátěná síta



Plná mobilita
při rychlosti
80 km/h



Testovaný
bezpečnostní
systém



Elektrický pohon
volitelný externí
generátor energie

Se senzory a elektronickým ovládáním

pro maximální bezpečnost a optimální provoz

- ✓ Zjednodušená obsluha
- ✓ Vylepšená bezpečnost
- ✓ Moderní design
- ✓ Snadnější údržba a servis

Délka bubnu
1.790 / 2.680 mm

Násypkový trychtýř
Obsah 1,85 m³, nakládací
délka 2.510 mm

Hmotnost
max. 3.500 kg

Tažné zařízení
Kulová hlava,
Tažné oko Ø 40/50 mm

Průměr bubnu
1.000 / 1.300 mm

Celková plocha síta
ca. 11 m²

Phon
Elektrický (16 A),
volitelný generátor

Přepravní rozměry (DxŠxV)
6.200 x 2.100 x 3.200 mm



Nobelstraße 11
03238 Massen-Niederlausitz

+49 3531 7906-0
info@zemmler.de

www.zemmler.de/en



Technické údaje

- ✓ **Podlahový rám**
Podélný nosník: Výška cca 160 mm
Podvozek: 2 x 1,8 t gumové pružinové nápravy
Pneumatiky: 4 x 185 R 14C
Kola: 4 x 5 ½ J
Brzdy: Bubnové brzdy, nájezdové brzdy
- ✓ **Násypkový trychtýř**
Objem: cca 1,85 m³
Nakládací výška: 2.200 mm
Nakládací délka: 2.510 mm
- ✓ **Pásový podavač**
Šířka pásu: 800 mm
Délka pásu: cca 2.500 mm
Typ pásu: Hladký pás (volitelně žebrovaný pás)
Rychlost: Nastavitelná
- ✓ **Dvojitý buben**
Plocha třídění:
Uvnitř: 5,2 m²
Vně: 6,5 m²
Průměr: 1.000 mm (vnitřní)
Průměr: 1.300 mm (vnější)
Délka: 1.790 / 2.680 mm
Rychlost: Nastavitelná
Pohon: Přímý přes kladku a řemen, bezúdržbový (není nutné mazání, není nutná výměna řetězu ani ozubeného kola)
- ✓ **Velikost ok**
Uvnitř: 75 x 170 mm (standardně)
Vně: vyměnitelné drátěné síto 2 - 80 mm
Funkce změny síta pomocí kabelového dálkového ovládání
- ✓ **Čisticí kartáč**
Průměr: 250 mm
- ✓ **Dopravník jemné frakce pro skladování**
Šířka pásu: 1.000 mm, mechanicky skládací
Strana výsypu: Směr jízdy levá
Výška výsypu: 1.700 mm
- ✓ **Hromádkový dopravník střední/ hrubá frakce**
Šířka pásu: 600 mm, mechanicky skládací
Strana výsypu: Směr jízdy vpravo
Výška výsypu: 1.700 mm

- ✓ **3 frakce**
Jemná frakce: 2 - 80 mm, dle potřeby
Střední frakce: 2 - 80 mm nebo standardně 75 x 170 mm
Hrubá frakce: Připojitelný kroužek v závislosti na velikosti ok střední frakce, standardně > 170 mm (Doporučuje se použití připojitelného kroužku; připojitelný kroužek je povinný pro velikosti zrna 170 mm a více)
- ✓ **Napájení**
Elektrické, 16A, zástrčka CEE
Připojený výkon: cca 7,5 kW (9,5 kVA) standardně
Volitelný dieselový generátor (není zahrnut v základní ceně)
- ✓ **Tažné zařízení**
Výškově nastavitelné až do max. 1050 mm
Přepínání mezi:
- Kulová spojka Ø 50 mm dle ISO 24347 (standard)
- Tažné oko Ø 40 mm nebo Ø 50 mm dle ISO 8755 (za příplatek)
- ✓ **Přepravní rozměry**
Délka: 6.200 - 6.500 mm
Šířka: 2.100 mm
Výška: 3.200 mm
- ✓ **Rozměry v pracovní poloze**
Délka: 6.200 - 6.500 mm
Šířka: 6.000 mm
Výška: 2.240 mm
- ✓ **Kapacita**
5 - 30 m³/h, v závislosti na vlastnostech materiálu
- ✓ **Celková hmotnost**
Max. 3.500 kg
(Standardní hmotnost prázdného zařízení cca 3 000 kg)
- ✓ **Barva / Povrchová úprava**
Polyuretanový jednovrstvý vrchní nátěr
Kryty motoru a boční kryty: RAL 6001 zelená
Bunker, rám, síťový buben: RAL 7022 šedá
- ✓ **Telemetrie**

Zpracovatelné materiály

Uhlí

Vykopaná zemina

Odpad

Struska

Kameny

Smetí

Sklo

Sádra

Stavební suť

Zelený odpad

Dřevo

Kompost

Drcený odpad

Staré dřevo

A mnoho dalších

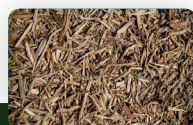

Dřevní štěpka



Ornice

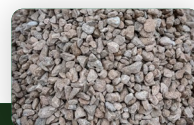

Štěrka

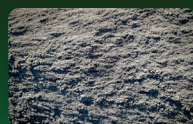

Písek do kabeláže



Štěrka / štěpka



Náhradní paliva

Standardní verze

pro MULTI SCREEN® MS 16 Pro

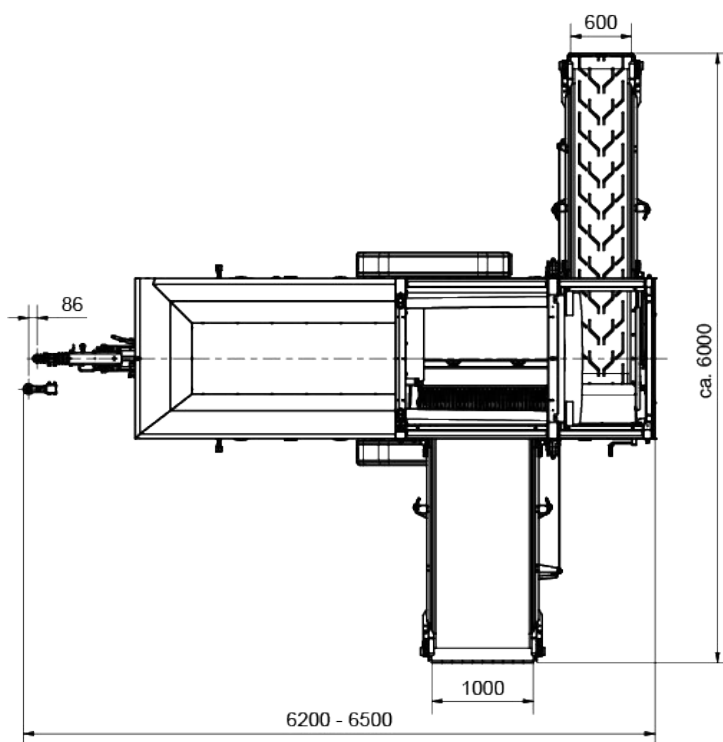
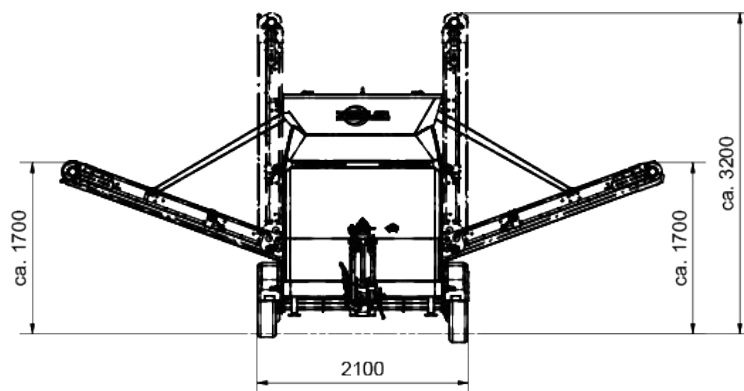
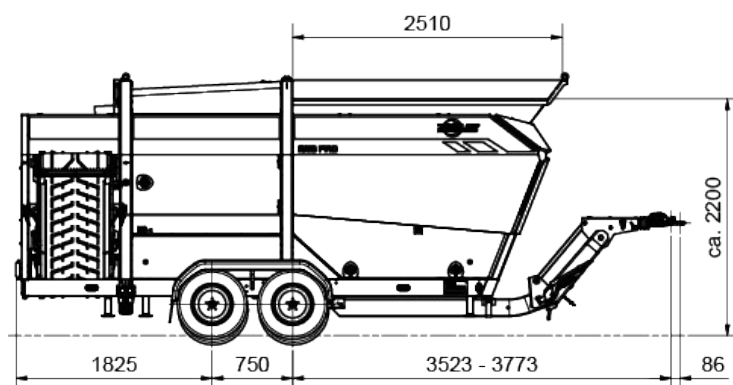

Obrázky mohou obsahovat zařízení, za která jsou účtovány dodatečné poplatky. Veškeré informace podléhají technickým změnám a dalšímu vývoji. Distribuce a publikace pouze s písemným souhlasem společnosti Zemmler Siebanlagen GmbH.